

### Band + Genre:

Krepp besteht aus drei Musikern (Vox/Guitar; B-Vox/Bass; B-Vox/Drums), die deutschsprachigen Punkrock spielen. Das Repertoire besteht aus druckvollen 3-Akkorde-Punkrock-Songs sowie ruhigeren/langsameren Liedern, die z.T. mit Akustikgitarre gespielt werden. Einige Lieder haben einen großen Dynamikumfang (laut/leise).

Krepp auf Spotify



Name	Instrument	Amp	DI Box	Mic Amp	Mic Vox
Mario	A/E-Guitar	VOX AC30	no		
Tube	Bass	Ampeg RB 115	DI-out		
Moe	Drums	no	no		

### Stage

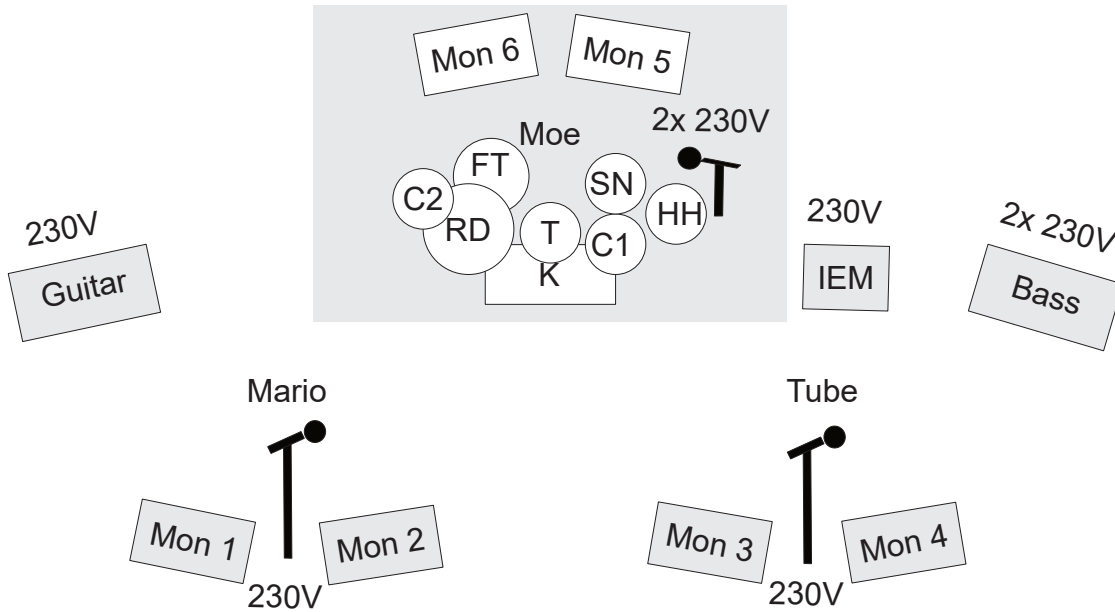

### FoH Mix:

Als Fundament sollte der Mix eine prägnante Bassgitarre und eine Kick-Drum mit ordentlich Punch haben. Gesang und Gitarre sollten sich über dieses Fundament legen und klar durchkommen. Punkrock halt :-)

### Monitor Mix:

**Mario (Vox/Guitar):** 1, 2, 3, 4, 5, 6, 7, 8, 14, ggf. 15 (1 über dem Rest)

**Tube (B-Vox/Bass):** 1, 2, 3, 4, 5, 6, 7, 8, 14, ggf. 15 (1+2 über dem Rest, 5 leicht angehoben)

**Moe (B-Vox/Drums):** Full Mix, etwas mehr 5, 6,

1	Vox Mario (main)	9	Overhead L
2	Vox Tube	10	Overhead R
3	Guitar Amp	11	Rack-Tom
4	Guitar DI (Acoustic)	12	Floor-Tom
5	Bass Amp	13	
6	Kick Drum	14	Com-Mic Moe
7	Snare	15	Ambience Mic
8	High-Hat	16	Click

### Personal

Wir reisen ohne Tontechniker\*in an, d.h. wir benötigen Unterstützung durch eine\*n fachkundige\*n, nüchterne\*n Tontechniker\*in vor Ort, der/die rechtzeitig zum Soundcheck anwesend ist und den Auftritt technisch begleitet.

Was bringen wir mit? Was brauchen wir?

Bitte wenden!

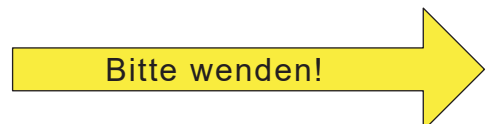

**Wir bringen mit:****Instrumente**

- E-/A-Gitarren
- E-Bässe
- Guitar-Amp (Vox AC 30)
- Bass-Amp (Ampeg RT 115)
- Snare
- Pedale (Drum)
- Becken

**IEM**

- Midas MR18
- 2x Behringer MS 8000 Splitter (16 Inputs)
- 2x LD U505 IEM Funkstrecke, 584-608 MHz
- 1x analog XLR auf Kopfhörerverstärker (Drum)

**Banner**

Wir bringen ein Band-Banner mit.

Maße (BxH): 3 x 1,20 m, an den Ecken geöst (B1 schwer entflammbar)

**Wir benötigen von Euch:**

- 1x DI-Box (Acoustic Guitar)
- 1x DI-Box (Bass), wenn DI-Out vom Amp nicht reicht
- Drumset mit Hardware
- Onstage Monitore/Sidefills
- 1-2 Subs hinter dem Drumset
- 3x Mikrofone und Ständer (Galgen)
  
- Natürlich entsprechende Mikrofonierung der Instrumente, geeignete PA und FoH.

**Kontakt**

Mario Biehs

Tobias (Tube) Zenker

Murat (Moe) Özmen

+49 177 6153020

+49 176 20456268

+49 170 9993221

krepp.punk@gmail.com